



## EFEKTY, PROCESORY

1x EQ KLARK TECHNIK DN 360 wpięty w insert sumy  
4 x Noise Gate ( Drawmer DS 404, KT )  
8 x Single compressor ( BSS, DBX )  
2 x Stereo compressor ( BSS, DBX ) - zlinkowane i wpięte w inserty grup 1-2 i 3-4  
2 x Reverb (LEXICON PCM, TC M-ONE)  
1x TAP DELAY (YAMAHA SPX 990, TC M-ONE, D-TWO)

1x Odtwarzacz CD

1x MiniDisc Recorder

oraz możliwość podpięcia iPoda

BEHRINGER, SAMSON, EFEKTY ALESIS – NIE. Dziękuję.

## MONITORY

MIKSER MONITOROWY 24 KANAŁY- 7 TORÓW

MONITORY TYPU WEDGE – 4szt.

DRUMFILL /zestaw full range + subbass/ - 1szt

SIDEFILL /w zależności od sceny/ – 2szt

Maria korzysta z odsłuchu dousznego pracującego w trybie stereo, który jest obsługiwany z pozycji FOH.

Niezbędny jest miły i doświadczony realizator monitorowy. Dziękuję.

## STAGEPLAN

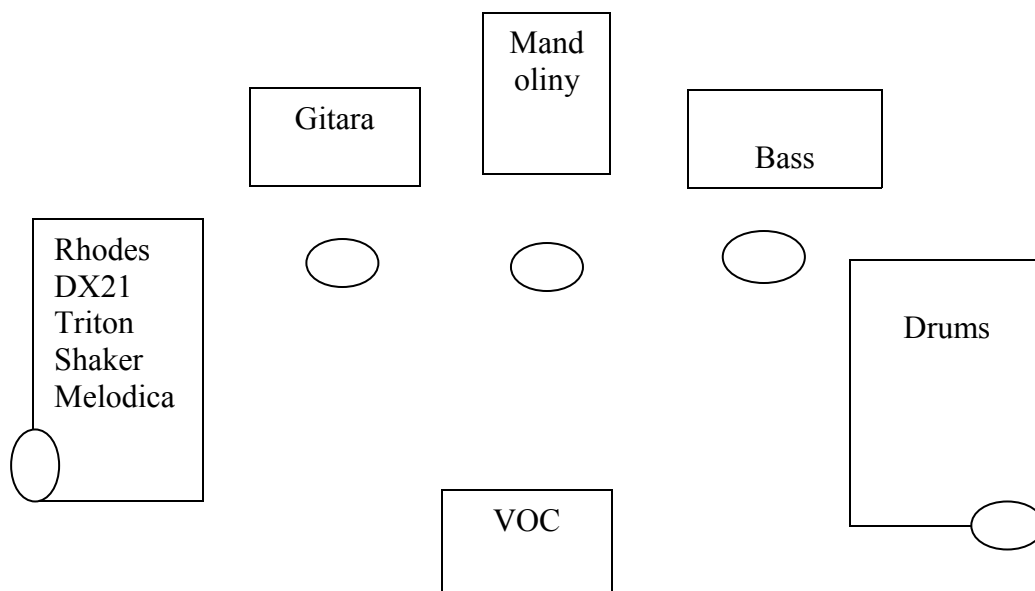

Realizator FOH : Leszek Łuszczz +48 604 511 648, [leszek7777777@poczta.onet.pl](mailto:leszek7777777@poczta.onet.pl)  
Manager : Adam Ślesik +48 601 331 213, [adam@kayax.net](mailto:adam@kayax.net)